

*Nous vous remercions de votre achat et souhaitons que ce produit vous apporte entière satisfaction.*

Avant de passer à l'utilisation du produit, il est conseillé de lire attentivement les instructions présentées ci-dessous.

Le fabricant ne peut être considéré comme responsable et décline toute responsabilité en cas de dommages subis par les personnes ou les biens à la suite d'une utilisation impropre et en référence aux avertissements reportés dans ce manuel. La société SCHEIBER se réserve le droit de modifier les caractéristiques des produits dans l'intérêt de ses clients.

**CONSERVER TOUJOURS CE MANUEL SOIGNEUSEMENT**

Le manuel décrit comment utiliser et installer le produit.

Ne pas utiliser le produit autrement que pour ce qu'il a été conçu.

Après avoir déballé le produit, s'assurer qu'il est complet et en bon état, en cas de doute s'adresser immédiatement à quelqu'un ayant la qualification professionnelle voulue.

Ne laisser aucune partie de l'emballage à la portée des enfants ou de personnes non responsables.

Si le produit tombe ou qu'il subit des chocs violents, s'adresser immédiatement à quelqu'un de qualifié de façon à s'assurer que l'appareil fonctionne correctement.

---

---

**SCHEIBER DIFFUSION**

**85120 SAINT PIERRE DU CHEMIN - FRANCE**

Tél : 02 51 51 74 48

Fax : 02 51 51 99 50

Tél international : +33 2 51 51 74 48

Fax international : +33 2 51 51 99 50

E-mail: [sav@scheiber.fr](mailto:sav@scheiber.fr)

Site web: [www.scheiber.fr](http://www.scheiber.fr)

**Précaution :**

Arrêter le moteur. Débrancher les batteries ou actionner le coupe batteries sur off.

**Fonctionnement :**

Si la clef de contact est en position 'on' et le '+ D' de l'alternateur sont présents alors la lampe rouge de sortie du boîtier est allumée et le contact travail est actionné. Une temporisation de 350ms est faite entre les deux commandes et le contact travail afin d'éviter les fonctionnements intempestifs.

**Caractéristiques :**

	Tension en V			Courant max en mA
	Min	Typ	Max	
Alimentation batterie	8.0	12.0	18.0	45
Niveau bas Clef de contact (+APC)		0.0	3.5	
Niveau haut Clef de contact (+APC)	5.5	12.0	18.0	0.6
Niveau bas Alternateur (+D )		0.0	3.5	
Niveau haut Alternateur (+D )	5.5	12.0	18.0	0.6
Courant de sortie	-	-	48.0Vdc	5000
Stand by ( +D et +APC =0)	-	-	-	4.0

Dimensions : L=94mm x l=50mm x h=30mm

Poids : 0.130 Kg

Système de câblage : cosse 6.35mm

Fixation par deux vis

**Plan de câblage :**

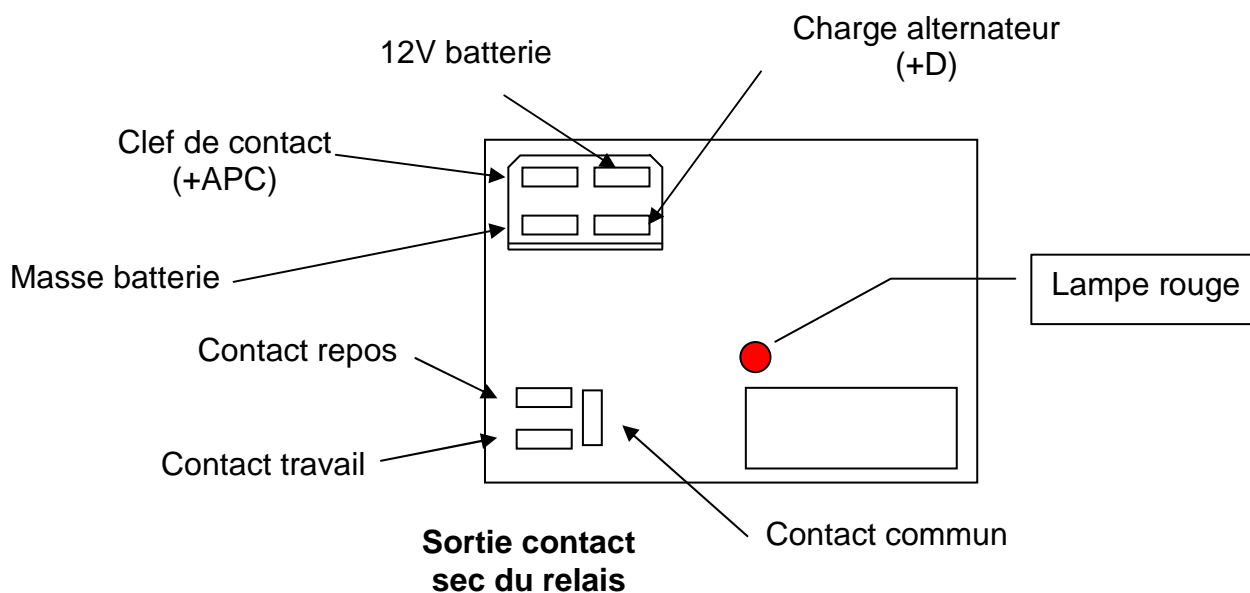

**SCHEIBER DIFFUSION**

85120 SAINT PIERRE DU CHEMIN - FRANCE

Tél : 02 51 51 74 48

Fax : 02 51 51 99 50

Tél international : +33 2 51 51 74 48

Fax international : +33 2 51 51 99 50

E-mail: [sav@scheiber.fr](mailto:sav@scheiber.fr)

Site web: [www.scheiber.fr](http://www.scheiber.fr)

**CONDITIONS DE GARANTIES**

Objet de la garantie : SCHEIBER SA garantit ses matériels pour défaut et vices cachés dans les conditions prévues aux articles 1641 et suivants du Code Civil. Les réparations effectuées pendant la période de garantie ne changent pas les termes et la durée de cette garantie qui est de 2 ans. **Les prestations sous garantie sont soumises à la présentation de la facture certifiant la date du début de la garantie.**

Exclusion de la garantie : cette garantie n'est pas applicable en cas d'altération ou de mauvaises utilisations des appareils (erreur de branchement, chute, choc, remplacement des fusibles par des valeurs non conformes). Elle ne couvre pas la re-calibration ou le réétalonnage consécutifs à la dérive et au vieillissement normal des matériels.

Modalités de la garantie : les frais de transport sont à la charge du client. Si le matériel reçu est non conforme, la société se réserve le droit de refuser de réparer gratuitement et propose un devis.

Limites de responsabilité : la société SCHEIBER ne pourra en aucun cas être considérée responsable des dommages directs ou indirects résultant de l'utilisation des matériels ou des pannes et anomalies de fonctionnement de ceux-ci.

---

**SCHEIBER DIFFUSION****85120 SAINT PIERRE DU CHEMIN - FRANCE**

Tél : 02 51 51 74 48

Fax : 02 51 51 99 50

Tél international : +33 2 51 51 74 48

Fax international : +33 2 51 51 99 50

E-mail: [sav@scheiber.fr](mailto:sav@scheiber.fr)Site web: [www.scheiber.fr](http://www.scheiber.fr)