

1 INFORMATIONS GÉNÉRALES

1.1 INTRODUCTION

Le **HX851E** est un émetteur récepteur maritime bi-directionnel portable submersible de 6 watts avec un 12 canaux GPS internes. L'émetteur récepteur a tous les canaux assignés américains, internationaux ou canadiens. Il possède le canal d'urgence 16 qui peut être immédiatement sélectionné à partir de n'importe quel canal en appuyant sur la touche [16/9]. Des canaux météorologiques de la NOAA (administration océanique et atmosphérique nationale - National Oceanic and Atmospheric Administration) peuvent également être accédés immédiatement en appuyant sur la touche [WX].

Le **HX851E** comprend les caractéristiques suivantes : Le balayage de mémoire, le balayage prioritaire, l'alerte météo de la NOAA, économiseur de batterie, grand écran LCD facile à lire, mémoire de sauvegarde EEPROM, l'autonomie de la batterie montrée sur l'écran LCD, et un temporisateur d'arrêt de transmission (TOT).

L'émetteur **HX851E** fournit une puissance de transmission de 6 watts et offre également l'option de 5, de 2,5, et de 1 watt pour aider l'utilisateur à assurer l'autonomie maximums de la batterie.

De plus, le **HX851E** a la capacité de placer un appel sélectif numérique avec l'appel de détresse comprenant la position GPS, Sécurité et urgence à tous les navires, demande de position individuelle ou de groupe et le rapport d'appel de position.

2. ACCESSOIRES

2.1 LISTE DU CONTENU

Une fois que vous ouvrez le paquet contenant l'émetteur récepteur, veuillez d'abord vérifier qu'il contient les choses suivantes :

- **HX850S** Émetteur récepteur
- **CAT460** Antenne
- **FNB-V99LI** 7.4 V, boîtier de batteries Li-Ion de 1150 heures-milliampère
- **CD-38** Berceau du chargeur pour le **HX851E**
- **NC-88B** chargeur mural 120VAC pour **CD-38**

- Support de ceinture
- Le manuel du propriétaire

2.2 OPTIONS

- 01: **MH-73A4B** Orateur/microphone
- 02: **MH-57A4B** Mini haut-parleur/microphone
- 03: **VC-24** Écouteur VOX
- 04: **VC-27** Écouteur/microphone
- 05: **CN-3** Adaptateur Antenne du navire à la radio
- 06: **CD-38** Berceau du chargeur
- 07: **FNB-V99LI** 7.4 V, bloc de batteries Li-Ion de 1150 heures-milliampère
- 08: **FBA-38** Boîtier de piles alcalines
- 09: **DC-19A** Câble C.C avec la prise allume-cigarette de 12 V
- 10: **NC-88B/C/U*** Chargeur mural pour le **FNB-V99LI**
- 11: **DC-6** Câble CC ; prise et fil seulement

* Le suffixe « B » est à utiliser avec 120 VCA (prise de Type-A), le suffixe « C » est à utiliser avec 230 VCA (prise de Type-C), et le suffixe « U » est à utiliser avec 230 VCA (prise de Type-BF).

Note Avant de faire fonctionner le **HX851E** pour la première fois, il est recommandé que la batterie soit chargée. Veuillez voir la section « 4.2.5 UTILISER LE CHARGEUR CD-38 » pour plus de détails.

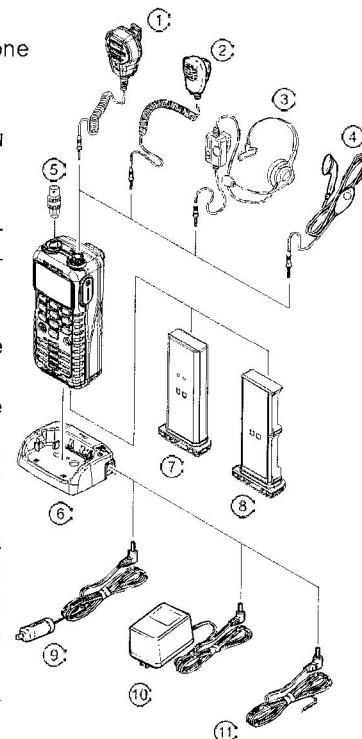

3. AU SUJET DE CETTE RADIO

3.1 AU SUJET DE LA BANDE MARITIME VHF

AVERTISSEMENT

Les fréquences radio utilisées dans la bande maritime VHF se trouvent entre 156 et 158 mégahertz avec les stations météorologiques de la NOAA disponibles entre 161 et 163 mégahertz. La bande maritime VHF fournit des communications pour les distances qui sont essentiellement en « ligne de mire ». La portée réelle de transmission dépend beaucoup davantage du type d'antenne, le gain et la hauteur que sur la puissance de sortie de l'émetteur. La distance de transmission prévue pour une radio VHF de 25W à montage fixe peut être supérieure à 15 milles, pour un portatif de 5 watts la distance prévue d'une transmission radio peut être de plus de 5 milles en « ligne de mire ».

L'utilisateur d'une radio maritime VHF est soumis à de sévères amendes si la radio est utilisée sur terre. Le raisonnement pour ceci est parce que vous pouvez être à proximité d'une voie navigable ou des anomalies de propagation pourraient causer votre transmission d'être entendues dans une voie d'eau. Si ceci se produit, dépendant du canal maritime VHF sur lequel vous transmettez, vous pourriez interférer une recherche et un sauvetage, ou contribuer à une collision entre des navires de passage. Pour l'allocation des canaux maritimes VHF reportez-vous à la section 11 à la page 11.

4 MISE EN ROUTE

4.1 ENTRETIEN DE LA RADIO

ATTENTION

Avant de suivre les instructions ci-dessous, assurez-vous que la batterie est en place et fermement serrée. Des précautions doivent être prises si la radio est tombée et une inspection minutieuse peut être nécessaire pour assurer que le boîtier de la radio et les joints d'étanchéité sont en bon état.

Nettoyez la radio avec de l'eau douce après qu'elle ait été exposée à de l'eau salée en la rinçant sous un robinet d'évier ou en la trempant dans un seau d'eau douce. Après le lavage, utilisez un tissu doux et séchez complètement toutes les parties de la radio. Cela permet de garder les commutateurs en caoutchouc et la grille du haut-parleur propre et dans la condition de fonctionnement supérieure.

4.2 BATTERIES ET CHARGEURS

Si la radio n'a été jamais utilisée, ou si sa charge n'a jamais été épuisée, elle peut être chargée en reliant le berceau du chargeur **CD-38** au chargeur de la batterie **NC-88B**, comme le montre l'illustration. Si l'alimentation CC 12V est disponible, le câble CC **E-DC-19A** de 12 V avec la prise allume-cigarette ou le câble CC **E-DC-6**, qui sont en option, peuvent être utilisés pour charger la batterie. Le **NC-88B**, l'**E-DC-19A**, et l'**E-DC-6** chargeront une batterie **FNB-V99LI** complètement déchargé en environ 8 heures.

Le **FNB-V99LI** est une batterie Li-Ion à haute performance fournissant une haute capacité dans un paquet compact.

ATTENTION

Pour éviter le risque d'explosion et de blessures, la batterie **FNB-V99LI** devrait seulement être enlevée, chargée ou rechargée dans les environnements non-dangereux.

4.2.1 SÉCURITÉ DE LA BATTERIE

Les batteries pour votre émetteur récepteur contiennent des batteries Li-Ion. Ce type de batterie stocke une charge assez puissante pour être dangereuse s'il est mal utilisé ou maltraité, particulièrement une fois retiré de l'émetteur récepteur. Veuillez suivre les instructions suivantes :

NE PAS METTRE LES BORNES DE LA BATTERIE EN COURT-CIRCUIT : Court-circuiter les bornes qui actionnent l'émetteur récepteur peut provoquer des étincelles, la surchauffe grave, des brûlures, et des dommages à la cellule de la batterie. Si le court-circuit est d'une durée suffisante, il est possible de fondre des composants de batterie. Ne pas placer une batterie lâche sur ou à proximité des surfaces métalliques tels que les trombones, les clefs, les outils, etc. Quand la batterie est installée sur l'émetteur récepteur, les bornes qui transfèrent le courant

à l'émetteur récepteur ne sont pas exposées. Les bornes de la batterie qui sont exposées quand elles sont montées sur l'émetteur récepteur sont seulement des bornes de chargement et ne constituent pas un risque.

NE PAS INCINÉRER: Ne pas disposer d'aucune batterie dans un feu ou un incinérateur. La chaleur du feu peut faire en sorte que les cellules de batterie éclatent et/ou libèrent des gaz dangereux.

Entretien de la batterie

Pour la sécurité et l'usage approprié de la batterie, veuillez suivre les instructions qui suivent :

- Les batteries devraient seulement être chargées dans les environnements non-dangereux;
- Seulement utiliser les batteries approuvées par STANDARD HORIZON;
- Seulement utiliser un chargeur approuvé par STANDARD HORIZON. L'utilisation de n'importe quel autre chargeur peut endommager l'accumulateur de façon permanente.
- Suivre les instructions de chargement fournies avec les chargeurs.
- Maintenir les contacts de la batterie propres.

Stockage de la batterie

Stockez les batteries dans un endroit frais pour maximiser la durée de stockage. Puisque les accumulateurs sont soumis à la décharge spontanée, évitez le stockage dans des températures élevées ce qui causent de grands taux de décharge spontanée. Après stockage prolongé, une recharge complète est recommandée.

Réutilisation de la batterie

NE PLACEZ PAS LES BATTERIES UTILISÉES DANS VOTRE POUCELLE ORDINAIRE!

LES BATTERIES LI-ION DOIVENT ÊTRE RAMASSÉES, RECYCLÉES ET DISPOSÉES D'UNE FAÇON ÉCOLOGIQUEMENT SAIN.

L'incinération, les déchets ou le mélange de batteries Li-Ion avec le flux des déchets solides EST INTERDITE PAR LA LOI dans la plupart des endroits.

Retournez les accumulateurs à un recycleur de batterie Li-Ion approuvé. Ceci peut être où vous avez acheté la batterie.

Contactez votre agence locale de gestion des déchets pour plus d'information concernant la collecte, le recyclage et la disposition des batteries Li-Ion d'une façon écologiquement saine.

4.2.2 INSTALLATION ET ENLÈVEMENT DE LA BATTERIE

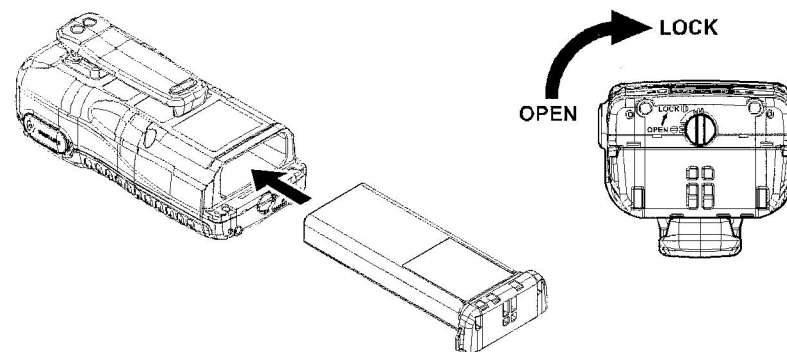

1. Pour installer la batterie, insérez-la dans au fond de l'émetteur récepteur, et ensuite tournez le verrou de la batterie au fond de l'émetteur récepteur à la position « **LOCK (VERROUILLÉ)** » avec une pièce de monnaie.
2. Pour enlever la batterie, éteignez l'émetteur récepteur, tournez le verrou du boîtier de la batterie à la position « **OPEN (OUVERTE)** » avec une pièce de monnaie, puis glissez la batterie en dehors de l'émetteur récepteur.



REMARQUE

Le verrou de la batterie doit être placé dans la position « **LOCK (VERROUILLÉ)** » pour empêcher l'entrée de l'eau et le détachement de la batterie.

4.2.3 INFORMATIONS SUR L'AUTONOMIE DE LA BATTERIE

Quand la charge de la batterie est presque épuisée, une icône «  » apparaîtra sur l'écran. Quand l'icône «  » apparaît, il est recommandé que vous chargiez la batterie aussi tôt que possible.



NOTE

Quand le boîtier de la batterie **FBA-38** alcalin est utilisé, l'icône batterie n'est pas correctement affichée.

4.2.4 CHARGEMENT DE LA BATTERIE

Si la radio n'a été jamais utilisée, ou si sa charge n'a jamais été épuisée, elle peut être chargée en reliant le berceau du chargeur **CD-38** au chargeur de la batterie **NC-88B**, comme le montre l'illustration. Si l'alimentation CC 12V est disponible, le câble CC **E-DC-19A** de 12 V avec la prise allume-cigarette ou le câble CC **E-DC-6**, qui sont en option, peuvent être utilisés pour charger la batterie. Le **NC-88B**, l'**E-DC-19A**, et l'**E-DC-6** chargeront une batterie **FNB-V99LI** complètement déchargé en environ 8 heures.

4.2.5 UTILISER LE CHARGEUR CD-38

1. Éteignez l'émetteur récepteur.
2. Insérez la prise CC du **NC-88B** dans le cric CC sur le côté latéral du **CD-38**, puis branchez le **NC-88B** dans la ligne de sortie AC.
3. Insérez le **HX851E** (avec la batterie) dans le **CD-38** ; l'antenne devrait être sur le côté gauche quand vous regardez le devant du chargeur.
4. Si le **HX851E** est inséré correctement, l'indicateur rouge du **CD-38** s'allumera. La batterie sera complètement chargée en environ 8 heures.
5. Quand le chargement est accompli, l'indicateur rouge deviendra vert.

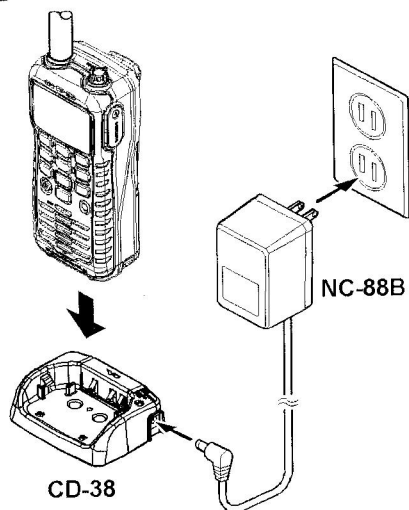

ATTENTION

Le **CD-38** n'est pas conçu pour être imperméable à l'eau. Chargez la radio dans un endroit sec.

REMARQUE

Le **CD-38** est seulement conçu pour le chargement de l'accumulateur du **HX851E**, et n'est pas approprié à d'autres fins. Le **CD-38** peut contribuer du bruit à la TV et la réception de la radio à proximité immédiate, ainsi nous ne recommandons pas son utilisation à côté de tels dispositifs.

4.2 RELIER UN LECTEUR DE CARTES AU CD-38

Le **CD-38** contient trois fils qui sont utilisés pour l'entrée et la sortie des informations NMEA quand le **HX851E** est inséré dans le berceau.

Le **HX851E** produit les impressions suivantes : GLL, GGA, GSA, GSV, RMC, DSC et DSE.

Le **HX851E** peut recevoir et afficher l'information contenue dans les expressions NMEA suivantes provenant d'un GPS externe ou un lecteur de cartes GPS : GLL, GGA, et RMC.

Veuillez trouver ci-dessous les couleurs de fil et la description des fils fournis avec le **CD-38**.

Fil couleur/description	Exemples de connexion
Marron : Entrée NMEA	Connecter à la sortie NMEA (+) du GPS
Vert : Terrain communal NMEA	Connecter au pôle négatif NMEA (-) du GPS
Bleu : Sortie NMEA	Connecter à l'entrée NMEA (+) du GPS

Pour plus d'informations, n'hésitez pas à entrer avec notre personnel d'assistance sur nos produits :

Par téléphone :

Par email :

Pour relier un lecteur de cartes, reliez les fils entre le **CD-38** et le lecteur de cartes GPS. Assurez-vous que les fils soient correctement protégés de l'eau.

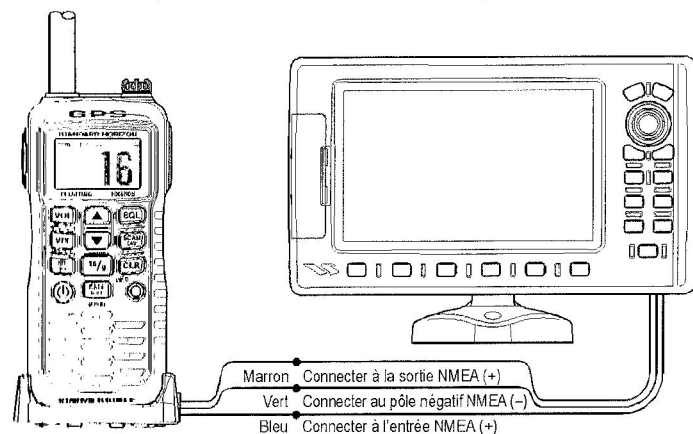

REMARQUE

Comme le **HX851E** est installé à l'intérieur de d'une cabine où la réception GPS est limitée, le fil (marron) d'entrée NMEA peut être relié à un lecteur de cartes GPS à la position entrée du **HX851E**. Pour changer l'usage de l'autonomie interne GPS par le **HX851E** à celui d'un lecteur de cartes externe GPS avec HMI A, référez-vous à la section « 9.8 PRIORITÉ DE DONNÉES DE POSITION ».

5 COMMANDES ET INDICATEURS

REMARQUE

Cette section définit chaque commande de l'émetteur récepteur. Pour de plus amples instructions, référez-vous à la section « 6 BASIC OPÉRATION ». Référez-vous aux illustrations pour l'emplacement des commandes, des commutateurs, et des connexions suivants.

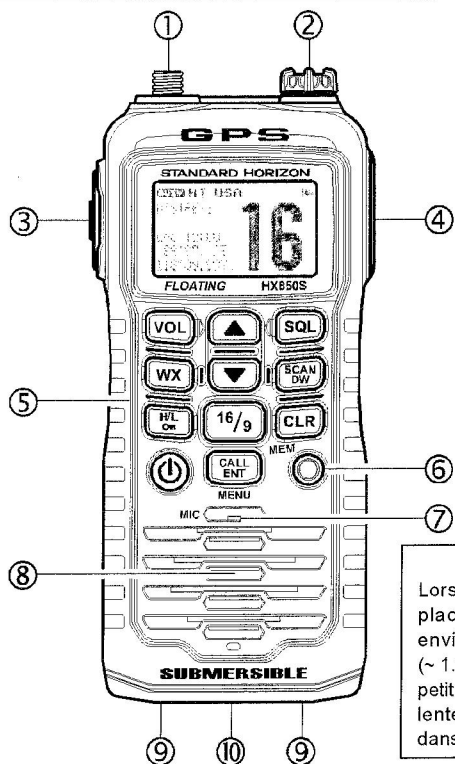

REMARQUE

Lors de la transmission, placez votre bouche à environ 1/2 à 1 pouce (~ 1.2-2.5 centimètres) du petit trou du micro. Parlez lentement et clairement dans le microphone.

- ① ANTENNE JACK (panneau supérieur)
L'antenne flexible **CAT460** fournie est connectée ici
- ② MIC/SP Jack (panneau supérieur)
Le jack accepte le haut-parleur/microphone **MH-73A4B**, le mini haut-parleur/microphone **MH-57A4B**, l'écouteur **VC-24 VOX**, ou l'écouteur/microphone **VG-27**. Quand ce jack est utilisé, le haut-parleur et le microphone internes sont désactivés.
- ③ Commutateur **PTT** (PUSH-TO-TALK) (côté gauche)
Active l'émetteur une fois appuyé.

- ④ Touche **DÉTRESSE** (côté droit)
Utilisée pour envoyer un appel de détresse ASN. Pour envoyer l'appel de détresse, référez-vous à la section « 7.3.1 transmettre une alerte de détresse ASN ».

- ⑤ Clavier
Touche **[VOL]**
Appuyez sur cette touche pour activer le mode d'ajustement de volume. Appuyez sur la touche **[▼]** ou **[▲]** pour ajuster le niveau audio de volume du récepteur.

Touche **[SQL]**
Appuyez sur cette touche pour activer le mode d'ajustement du réglage silencieux. Appuyez sur la touche **[▼]** ou **[▲]** pour ajuster le seuil du réglage silencieux. Appuyez et maintenez cette touche pendant 3 secondes pour ouvrir le réglage silencieux, vous permettant de surveiller le canal de fonctionnement. Relâchez la touche pour retourner à la surveillance (tranquillité) normale.

Touche **[▲(UP)]**
Cette touche est utilisée pour changer le canal d'opération, le niveau de volume du récepteur, et le niveau du seuil du réglage silencieux. Appuyez sur la touche momentanément, pour aller au canal (ou niveau) suivant. Maintenez la touche pour aller aux canaux (ou niveaux) suivants sans interruption.

Touche **[▼(DOWN)]**
Cette touche est utilisée pour changer le canal d'opération, le niveau de volume du récepteur, et le niveau du seuil du réglage silencieux. Appuyez sur la touche momentanément, pour aller au canal (ou niveau) précédent. Maintenez la touche pour aller aux canaux (ou niveaux) précédents sans interruption.

Touche **[WX]**
Rappelle immédiatement le canal météorologique de la NOAA précédemment utilisé (administration océanique et atmosphérique nationale National Oceanic and Atmospheric Administration) à partir de n'importe quel canal. Rappelle le canal précédemment sélectionné quand la touche **[WX]** est appuyée.

Utilisation secondaire:

Quand la touche **[16/9]** est appuyée et maintenue et la touche **[WX]** est appuyée, le radio changera de bande maritime entre les canaux américains, internationaux, et canadiens.

Touche **[SCAN(DW)]**

Appuyez sur cette touche pour commencer le balayage des canaux programmés.

Utilisation secondaire:

Appuyez et maintenez cette touche pour observer une transmission sur le canal CH16, un autre canal sélectionné, et le canal CH70 jusqu'à ce que l'un des canaux soit reçu (triple veille).

Touche [H/L (On)]

Appuyez sur cette touche pour basculer la puissance de sortie transmise entre « élevé » (6 watts), « M1 » (2,5 watts), et « bas » (1 watt). Cette touche ne fonctionne avec une transmission inhibée ou les canaux à basse puissance.

Utilisation secondaire:

Appuyez et maintenez cette touche pour verrouiller le clavier (excepté les touches PTT, [VOL], [SQL], [POWER(⏻)]) de sorte qu'elles ne soient pas accidentellement changées. L'icône « On » apparaîtra au coin droit inférieur de l'écran, pour indiquer que les fonctions sont verrouillées. Appuyez et maintenez cette touche jusqu'à ce que l'icône « On » disparaisse pour déverrouiller la radio.

Touche [16/9]

Rappelle immédiatement le canal 16 de n'importe quel canal. Quand vous appuyez et maintenez cette touche, celle-ci rappelle le canal 9. Appuyez sur la touche [16/9] retourne au canal précédemment choisi.

Touche [CLR(MEM)]

Appuyez sur cette touche pour annuler un choix de menu et/ou une entrée à partir du clavier

Utilisation secondaire:

Appuyez sur cette touche pour mettre en mémoire le canal sélectionné pour le balayage. Quand elle est appuyée, une icône « MEM » sera affichée l'écran LCD indiquant que le canal a été mis en mémoire dans la mémoire de balayage.

Pour supprimer un canal en mémoire de la mémoire de balayage, sélectionner le canal puis appuyez et maintenez cette touche jusqu'à ce que « MEM » disparaisse de l'écran.

Utilisation avancée:

Pour activer la lumière du stroboscope SOS, éteignez la radio, appuyez et maintenez cette touche tout en l'allumant. Pour éteindre la lumière du stroboscope, éteignez puis rallumez la radio.

Touche [POWER(⏻)]

Appuyez et maintenez cette touche pendant deux secondes pour allumer et éteindre l'émetteur récepteur.

Touche [CALL(ENT)MENU]

Appuyez sur cette touche pour accéder au menu d'appel ASN. Les fonctions d'« appel individuel », d'« appel de groupe », d'« appel à tous les bateaux », de « demande de position », de « rapport de position », de « journal ASN », et d'« essai ASN » peuvent être accédées du menu d'appel ASN.

Utilisation secondaire:

Appuyez et maintenez cette touche pour accéder au menu « Radio Setup », au menu « ASN Setup » ou au menu « GPS Setup ».

⑥ Indicateur TX/BUSY

Cet indicateur s'allume en vert quand un signal est reçu et il s'allume en rouge durant une transmission.

Quand le dispositif de secours est activé, cet indicateur clignote le message international « S.O.S. » reconnu du code Morse.

⑦ Microphone

Le microphone intégré est situé ici.

REMARQUE

Lors d'une transmission, placez votre bouche à environ 1/2 à 1 pouce (~ 1.2 2.5 centimètres) du petit trou du micro. Parlez lentement et clairement dans le microphone.

⑧ Haut-Parleur

Le haut-parleur interne est situé ici.

⑨ Bornes NMEA (côté inférieur)

Reliez cette borne d'entrée-sortie NMEA au GPS ou au lecteur de cartes par l'intermédiaire du berceau du chargeur CD-38. Maintenez ces bornes propres.

⑩ Verrouillage du boîtier de la batterie (côté inférieur)

Tournez le verrou du boîtier de la batterie sur la position « OPEN » pour l'enlèvement de la batterie.

INSTALLATION DU SUPPORT DE CEINTURE

INSTALLATION

Installez le support de ceinture comme montré ci-dessous.

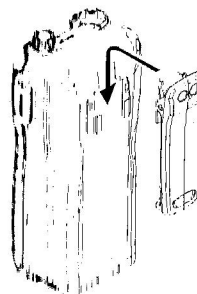

DÉPLACEMENT

Le support de ceinture est conçu pour s'enclencher et se verrouiller. Pour retirer le support de ceinture vous aurez à utiliser un tournevis plat pour déverrouiller le support de ceinture de la radio, comme indiqué dans l'image ci-dessous.

